

# THUNDER SYSTEM IMPLEMENTATION

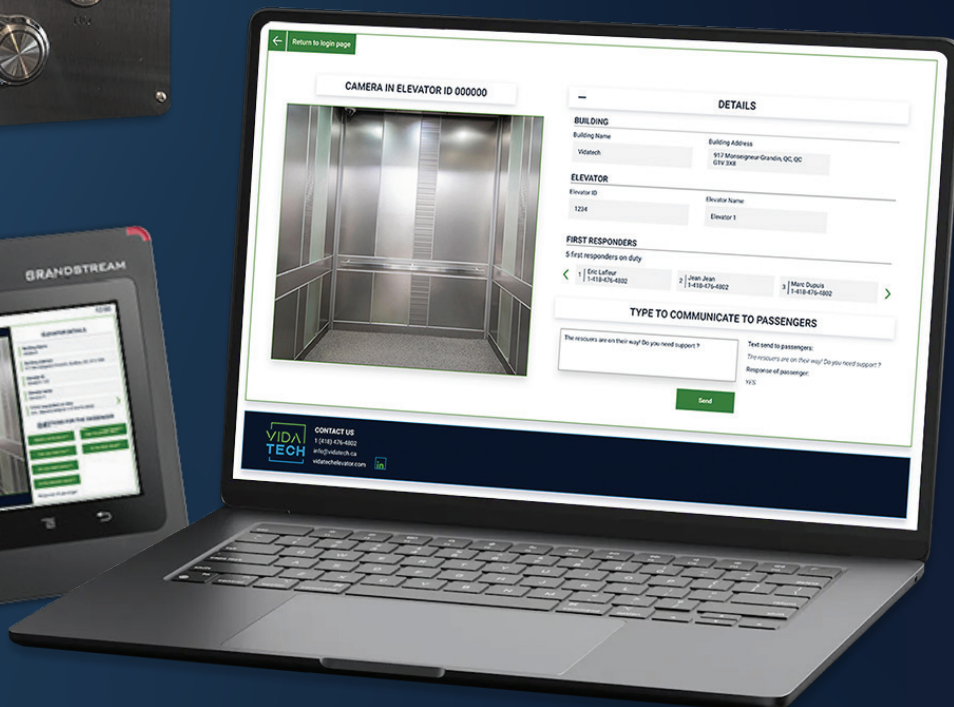
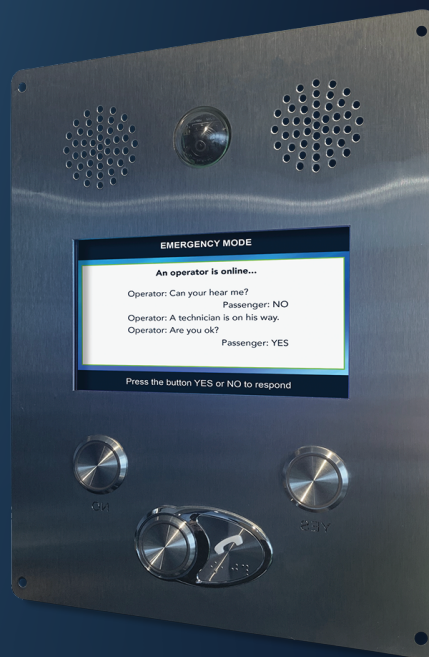

917 Mgr Grandin, Suite 304B  
Quebec city  
Quebec, Canada G1V 3X8  
1 418 476-4802  
Soumissions@vidatech.ca

For more informations : info@vidatech.ca

# BEFORE ORDERING

1. Quote received at [Soumissions@vidatech.ca](mailto:Soumissions@vidatech.ca)

2. Submission dispatch (Tracking guaranteed within 48 working hours)

3. Sending a wiring plan: wiring, electrical and network requirements

## Plan d'agencement des équipements pour le câblage

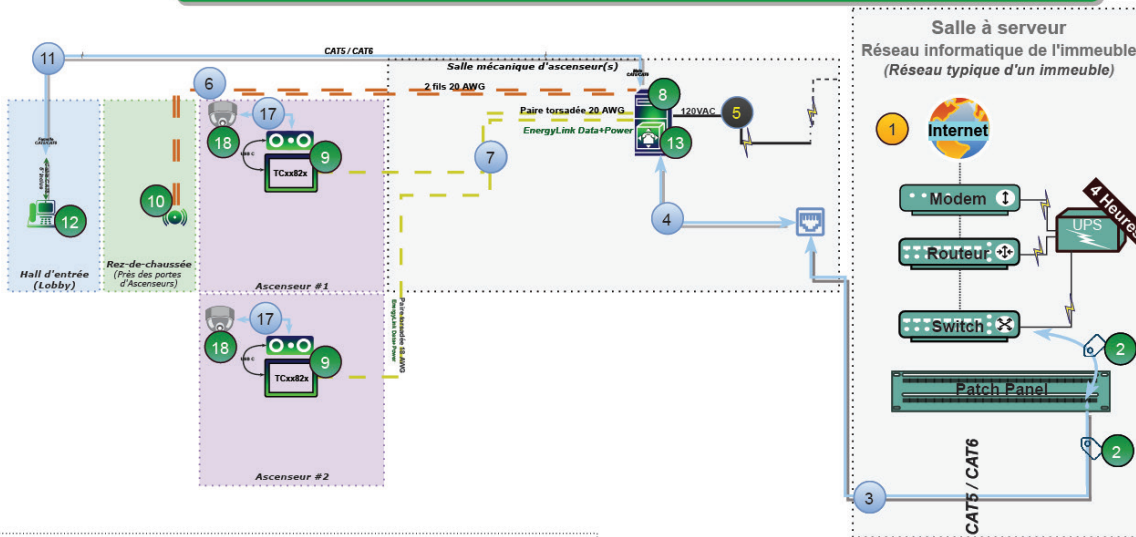

- 1 Les équipements nécessitent un accès à internet, qui doit être fourni par l'immeuble à travers son infrastructure réseau. La configuration de la salle des serveurs informatiques peut varier d'un bâtiment à l'autre. Si l'immeuble ne dispose pas d'une connexion internet avec batterie 4 heures, un accès via LTE avec batterie peut être installé (*non-inclus*).  
*Pour plus de détails, communiquez avec nous.*
- 2 Puisqu'il s'agit d'un système d'urgence, il est impératif d'identifier clairement les câbles. **Appelez les autocollants fournis sur les câbles CAT5/CAT6** dans la salle serveur pour informer toute personne manipulant les équipements de la présence d'un système d'appel d'urgence Vidatech.
- 3 Un câble réseau (CAT5 ou CAT6) doit être tiré depuis les équipements réseaux de l'immeuble offrant l'accès à Internet jusqu'à la salle mécanique principale des ascenseurs, avec une prise femelle en terminaison.
- 4 Un câble réseau (CAT5 ou CAT6) doit être tiré de la prise femelle (mentionnée au point 3) jusqu'à la passerelle (Gateway identifiée au point 8), avec des connecteurs mâles à chaque extrémité.
- 5 La passerelle requiert une alimentation de 120VAC (1 ampère). Il est conseillé de connecter l'équipement au même circuit électrique que les éclairages des ascenseurs.
- 6 Il faut tirer deux fils de 18 AWG entre la salle mécanique des ascenseurs et chaque dispositif de signalisation de défaillance de communication (TA0000) des ascenseurs (identifié au point 10).
- 7 Il faut tirer une paire de câbles torsadés 18 AWG entre la salle mécanique des ascenseurs et chaque cabine d'ascenseur.
- 8 La passerelle (Gateway TG1164) établit la connexion entre les produits situés dans le hall, la salle des machines et la cabine. Elle est équipée d'une batterie de secours rechargeable permettant un fonctionnement continu pendant une durée de 4 heures. Cette passerelle comprend un superviseur responsable de la mise à jour de la configuration du matériel, de la surveillance du système de communication, et de la notification des anomalies au dispositif de signalisation de défaillance de communication des ascenseurs en cas de problème de communication.  
*(Une unité contenue dans un boîtier 12" x 13" avec porte. Batterie 4h est incluse.)*

- 9 Nos téléphones d'urgence pour ascenseurs (TCxx82x), conformes aux normes ASME A17.1-2019/CSA B44.19, offrent une communication VoIP (inclus) en duplex intégral et disposent d'un écran LCD avec indicateur de position. Ils sont compatibles avec la messagerie texte et intègrent un module tout-en-un pour l'audio, la caméra et le micro, facilitant ainsi l'installation (Câble USB-C inclus). Cette unité respecte les normes établies et peut être équipée d'un port PoE externe (en option) pour une installation flexible.  
*(La façade et les boutons en acier inoxydable ne sont pas inclus.)*
- 10 Installé près de l'entrée des ascenseurs, le dispositif de signalisation de défaillance de communication (TA0000), alerte en cas de problème avec le système de communication de l'ascenseur en clignotant et en émettant un son.  
*(Électronique seulement. La façade en acier inoxydable n'est pas inclus.)*
- 11 Un câble réseau (CAT5 ou CAT6) doit être tiré depuis la passerelle (Gateway identifiée au point 8) jusqu'à l'emplacement du téléphone au poste de garde (identifié au point 12), avec une prise mâle côté passerelle et une prise femelle côté téléphone.
- 12 Téléphone de bureau pour poste maître (TP012) avec écran 7" tactile, intègre l'application VidatechStorm permettant le visionnage de la vidéo et l'envoi/réception de messages textes. (Câble CAT5 de 5' inclus. Alimenté en électricité (POE) par la passerelle via le câble réseau.)
- 13 Système de téléphonie local (TX001), installé dans le boîtier de la passerelle, est indépendant de la connexion internet et alimenté par la passerelle. Il gère les appels vidéos entre la/les cabine(s), le/les téléphone(s) de sauvetage et le/les téléphone(s) de la/des salle(s) mécanique.
- 17 Un câble réseau (CAT5 ou CAT6) doit être tiré depuis les téléphones d'urgence pour ascenseurs (TCxx82x) jusqu'à la caméra de surveillance, avec des connecteurs mâles à chaque extrémité.
- 18 La caméra (P9106-V Inox) est alimentée directement via le câble CAT5/CAT6 (PoE), ce qui élimine le besoin d'une alimentation externe.  
*Vidatech n'offre pas de support à la configuration des caméras de surveillance.*

## ORDER

1. Receipt of purchase order

---

2. Sending a Customer Implementation Form:

- Contact Network Administrators
  - Installation date Estimated
  - Emergency phone number and e-mail address
  - Contact in case of malfunction
- 

3. Equipment assembly

---

4. Initial configuration of equipment on *VidatechStorm*

---

5. Once the first cabin has been delivered, the configuration is transferred to the building manager

## AFTER ORDERING

1. Support options on the day of installation:

- a. Appointment for telephone support during opening hours (Included)
  - b. Appointment for in-person assistance during installation (Additional charges apply)
  - c. No appointment necessary, telephone assistance during opening hours (Included)
- 

2. Training Vidatech Storm platform users

- a. Webinar training (Included)
  - b. On-site training (Additional fees apply)
- 

3. Notification of system disconnection